

物件詳細書(車両)

物件名	年式	物件番号
平成8年式 三菱ふそう エアロミディ 走行距離：598,153km	H8年式	1-1
予定価格	入札保証金	入札保証金納付方法
100,000円	10,000円	クレジットカード
登録番号	用途	車体形状
奈良22ゆ341	普通乗合	リヤーエンジン
排気量	車検	走行距離
7.54L	一時抹消登録予定	598,153km
物件の状態		
<p>車両全体及び付属品に経年使用に伴う劣化・汚れ・キズ・へこみ・サビ等が有り デファレンシャルギア音鳴り エンジンオイル若干の漏れ有り 噴射ポンプからの若干の燃料にじみ有り 若干のエア漏れ有り 車内灯1箇所不具合有り バッテリー要交換(充電しましたがエンジンは掛かりませんでした、交換が必要です。なお、代替バッテリーにてエンジンの稼働は確認済みです。(令和5年5月8日時点)) 粒子状物質減少装置装着適合車 付属品として工具類、交換用ホイール付きスタッドレスタイヤ6本有り</p>		
物件写真		
物件写真は次ページに掲載		
注意事項		
<ul style="list-style-type: none"> ・自動車リサイクル料預託金証明書あり。 ・自賠責保険はありません、一時抹消登録予定。 ・走行距離は見学会、保管施設内での移動等により増加することがあります。 ・年式が古く、経年劣化や不具合箇所が存在する可能性がありますので、十分理解したうえで入札に参加してください。 ・画像は本市職員がデジタルカメラで撮影したもので、ご覧になるパソコン等の設定によっては、実際の物件とは色調や損傷の程度等が異なる場合があります。 ・橿原市は瑕疵担保責任を負いません。 ・車体文字の削除は落札者において行ってください。 ・車体に取り付けられたバッテリーは落札者において処分を行ってください。 ・落札後はキャンセルできません。 ・物件は売買代金納付後に現状有姿のまま引渡します。いかなる理由があっても、お引渡しした物件の返品、交換はできません。 ・売払代金の残金の納付期限までにその代金を正当な理由なく納付しない落札者については、入札保証金を没収します。 ・売却物件の輸送等は買受人で手配し、費用を負担してください。 		
見学会開催日時	令和5年6月2日 14:00	
見学会場所	奈良県橿原市小房町1-1 かしはら万葉ホール	
地図URL	https://yahoo.jp/XoKuFj	
見学会に参加を希望される方は、令和5年5月31日(水)までに、必ず下記の担当課に申し込みをしてください。事前に連絡の無い方は、当日見学会に参加できませんので、ご了承ください。なお、見学会において車両のエンジンを掛けることは出来ませんので、ご承知おきください。		
担当課	橿原市役所 資産経営課	
担当課連絡先	0744-47-4111	

物件詳細書(車両)

物件写真



処分予定車両状況確認シート

自動車登録番号又は車両番号	登録年月日/交付年月日	初度登録年月	自動車の種別	用途	自家用・事業用の別	車体の形状	
奈良22㉟341	平成8年8月1日	平成8年8月	普通	乗合	自家用	リヤエンジン	
車名	乗車定員	[定員]	最大積載量	[最大積載量]	車両重量	車両総重量	[車両総重量]
三菱	35人	人	kg	kg	7880kg	9805kg	kg
車台番号	長さ	幅	高さ	前前軸重	前後軸重	後前軸重	後後軸重
MK622J24018	899cm	230cm	313cm	2730kg	kg	kg	5150kg
型式	原動機の型式	総排気量又は定格出力	燃料の種類	型式指定番号	類別区分番号		
KC-MK622J	6D16	7.54L	軽油				
所有者の氏名名称	所有者の住所		使用の本拠の位置				
檜原市	奈良県檜原市八木町1丁目1-18						
使用者の氏名名称	使用者の住所		有効期間の満了する日				
檜原市	奈良県檜原市八木町1丁目1-18		令和4年8月26日				
Nox、PM対策			走行距離計表示値(4月24日時点)				
			598, 153km				

項目	○もしくは記入してください。		追記事項
車名(通称名)	三菱ふそう エアロミディ		
車両の特徴形状	中型バス		
トランスミッション	M/T	A/T(フロアシフト) A/T(コラムシフト)	
定期点検記録簿	有	無	
リサイクル券(自動車リサイクル料預託金証明書)	有	無	
車両色	白	その他()	
4WD	有	無	
エアコン	有(良好)	有(不良) 無	
エアバック	有	無	
オーディオ	AMラジオ	AM/FMラジオ CD その他()	
ミラー	サイドミラー		
パワーウィンドウ	有	無	
パワーステアリング	有	無	
ルーフキャリア	有	無	
スペアタイヤ	有	無	
工具類積載	有	無	簡易工具、ジャッキ類
バッテリー状況	問題なし	弱い	要交換
タイヤ山	()分山	溝(5)mm	スリップサイン出現
塗装の劣化	良好	やや劣化 劣化 著しく劣化	
エンジン等の不具合箇所	<ul style="list-style-type: none"> ・デファレンシャルギア音鳴り ・エンジンオイル若干の漏れ有り ・噴射ポンプからの若干の燃料にじみ有り ・若干のエア漏れ有り 		
装備・内装等の不具合箇所	<ul style="list-style-type: none"> ・車内灯1箇所不具合有り 		

キズ・ヘコミ・サビ キズ・ヘコミ・サビの場所を凡例の記号で朱書きで記入してください。
 なおカードサイズ以上のキズ・ヘコミ・サビには英字に○をつけてください。
 売却処分の際には重要な事項となりますので正確に記入してください。

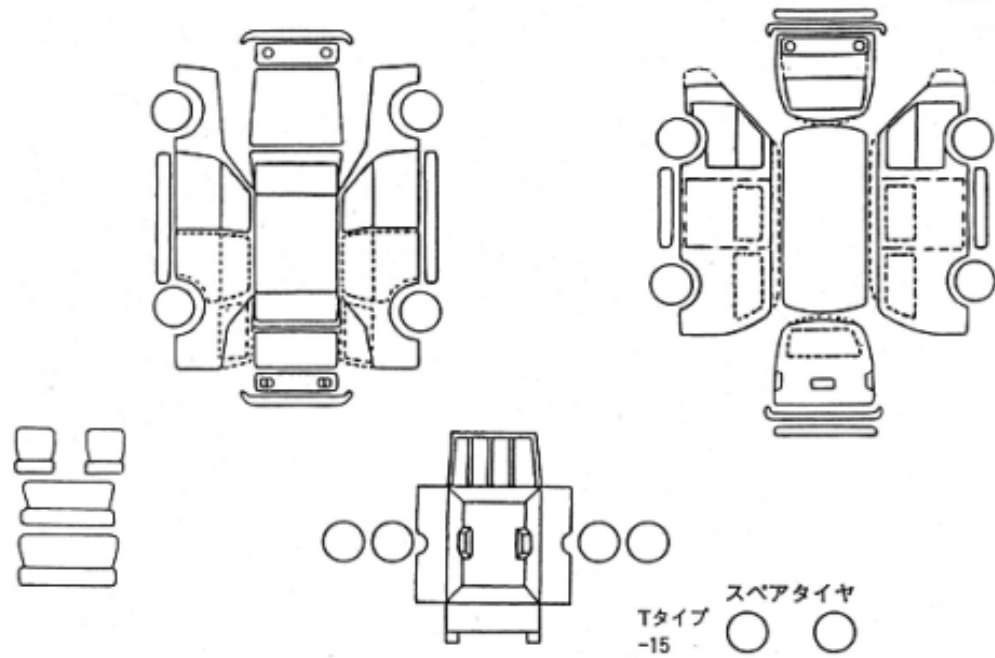

【凡例】
 小さなもの
 (カードサイズ未満)
 キズ=A
 ヘコミ=U
 サビ=S
 大きなもの
 (カードサイズ以上)
 キズ=Ⓐ
 ヘコミ=Ⓚ
 サビ=Ⓢ

補足説明(上記図示困難な場合) 車両全体及び付属品に経年使用に伴う劣化・汚れ・キズ・へこみ・サビ等が有り

その他・特記事項	
付属品として交換用ホイール付きスタッドレスタイヤ6本有り	
バッテリーは充電しましたがエンジンは掛かりませんでした、交換が必要です。なお、代替バッテリーにてエンジンの稼働は確認済みです。(令和5年5月8日時点)	